

Специальные кольцевые (корончатые) сверла

Специальные кольцевые (корончатые) сверла HSS

Специальное кольцевое (корончатое) сверло из высококачественной быстрорежущей стали. Подходит для стали (например, тавровых балок, листов стали большого формата), литой стали, цветных и лёгких металлов.

Специальные кольцевые (корончатые) сверла HSSE-Co 5

Специальное кольцевое (корончатое) сверло из высококачественной быстрорежущей стали на основе кобальтового сплава с высокой термостойкостью. Идеально подходит для сверления веществ, тяжело поддающихся обработке резанием, по самым высоким требованиям. Подходит для обработки углеродистой и легированной стали (до 1200 Н/мм²), жароупорной и нетеплостойкой стали, а также для улучшенной стали и стали для цементации.

Специальное кольцевое (корончатое) сверло с впаиваемыми пластинами с твердого сплава

Специальное кольцевое (корончатое) сверло с режущей кромкой из твёрдого сплава. Особенно подходит для железнодорожных рельс, сплавов Hardox/Werdox 400, конструкционной стали, стального литья, хромистых сталей и сплавов групп V2A и V4A.





Обзор символов



Быстрорежущая сталь



Хвостовик: Weldon



Глубина сверления, например, 30,0 мм



Без покрытия



Быстрорежущая сталь с 5% содержанием кобальта, заточенная



Хвостовик: Quick IN



Правостороннее сверление



Покрытие TiAlN



Твёрдый сплав



Крепление: резьба



Ø-допуск: заводская норма



Покрытие Tecrona

Покрyтия



Специальные кольцевые (корончатые) сверла HSS-TiAlN

Специальные кольцевые (корончатые) сверла из высококачественной быстрорежущей стали с покрытием титан-алюминий-нитрид. Благодаря покрытию для защиты от износа TiAlN твёрдость поверхности инструмента увеличивается примерно на 3 000 HV (микротвёрдость), а термостойкость – до 900° С. Она отличается высокой вязкостью, а также высокой термической и химической стабильностью и предназначена для достижения большего срока службы и лучших рабочих параметров. Благодаря покрытию TiAlN подходит для сухой обработки. Особенно подходит для обработки углеродистой и легированной стали (до 1200 Н/мм²), легированной стали с высоким содержанием хрома, например, V2A и V4A, а также для литой стали и вязкой латуни



Специальное кольцевое (корончатое) сверло с впаивными пластинами с твёрдого сплава Тесрона

Новые центровые сверла RUKO с покрытием Tecrona и твердосплавными лезвиями представляют собой универсальное средство обработки закаленной стали и жаропрочных сплавов (сплавов с очень высокой долей алюминия, титана и никеля, в частности инконеля, хастеллоя и нержавеющей стали).



Обзор деталей и способов применения:



Материал	поверхность	Глубина сверления	Хвостовик	Штифт выталкивателя	Станок на магнитном основании	Ø мм	Артикул	Страница
HSS				-	RS 5e/10 RS 25e/40e RS 126e/140e	10,0 - 15,0	108 1210 - 108 1215	219
HSS				108 304	RS 5e/10 RS 25e/40e RS 126e/140e	12,0 - 60,0	108 212 - 108 260	220 - 221
HSSE Co 5				108 304	RS 5e/10 RS 25e/40e RS 126e/140e	12,0 - 60,0	108 212 E - 108 260 E	220 - 221
HSS	TiAlN			108 304	RS 5e/10 RS 25e/40e RS 126e/140e	12,0 - 60,0	108 212 F - 108 260 F	220 - 221
HSS				108 305	RS 10 RS 25e/40e RS 126e/140e	12,0 - 60,0	108 512 - 108 560	222
HSSE Co 5				108 305	RS 10 RS 25e/40e RS 126e/140e	12,0 - 60,0	108 512 E - 108 560 E	222
HSS	TiAlN			108 305	RS 10 RS 25e/40e RS 126e/140e	12,0 - 60,0	108 512 F - 108 560 F	222
HSS				108 2000	RS 126e/140e	20,0 - 50,0	108 2020 - 108 2050	223
HSS	TiAlN			108 2000	RS 126e/140e	20,0 - 50,0	108 2020 F - 108 2050 F	223
HSS				108 306	RS 10 RS 25e/40e RS 126e/140e	12,0 - 60,0	108 912 E - 108 960 E	224
TC				108 305 108 701	RS 10 RS 25e/40e RS 126e/140e	12,0 - 50,0	108 712 - 108 750	227
TC	Tecrona			108 305 108 701	RS 10 RS 25e/40e RS 126e/140e	12,0 - 50,0	108 712 C - 108 750 C	227
TC				108 306 108 110	RS 25e/40e RS 126e/140e	12,0 - 80,0	108 1112 - 108 1180	228 - 229
TC	Tecrona			108 306 108 110	RS 25e/40e RS 126e/140e	12,0 - 80,0	108 1112 C - 108 1180 C	228 - 229
TC				108 110	RS 10 RS 25e/40e RS 126e/140e	12,0 - 80,0	108 012 - 108 080	230 - 231
TC	Tecrona			108 110	RS 10 RS 25e/40e RS 126e/140e	12,0 - 80,0	108 012 C - 108 080 C	230 - 231
TC				108 1510	RS 5e/10 RS 25e/40e RS 126e/140e	19,0 - 36,0	108 1519 - 108 1536	232
TC	Tecrona			108 1510	RS 5e/10 RS 25e/40e RS 126e/140e	19,0 - 36,0	108 1519 C - 108 1536 C	232

Сталь (N/мм2) < 900	Сталь (N/мм2) < 1100	Сталь (N/мм2) < 1300	Нержавеющая сталь	Алюминий für / for ALU	Латунь Zn Cu	Бронза Cu Sn	Пластик Plastic	Чугун	Легированное титаном Ti
■				■	□	□	■	□	
■				■	□	□	■	□	
■	■	□	■	■	□	□	■	□	
■	■	□	■	■	□	□	■	□	
■				■	□	□	■	□	
■	■	□	■	■	□	□	■	□	
■	■	□	■	■	□	□	■	□	
■				■	□	□	■	□	
■	■	□	■	■	□	□	■	□	
■	■	□	■	■	■	□		■	□
■	■	■	■	■	■	■		■	■
■	■	□	■	■	■	□		■	□
■	■	■	■	■	■	■		■	■
■	■	□	■	■	■	□		■	□
■	■	■	■	■	■	■		■	■
■	■	□	■	■	■	□		■	□
■	■	■	■	■	■	■		■	■



Сверло специальное с хвостовиком Weldon (3/4")

Применение: для станков на магнитном основании с конусом Морзе в сочетании с переходниками RUKO № 108 302 / 108 303 / 108 315 / 108 316, или быстрозажимным патроном RUKO EasyLock № 108 312 / 108 313 / 108 314. Могут применяться без переходников с фиксатором под Weldon, как, например, RUKO RS5e / RS10.

Использование:

- Вставить сверло в переходник и зафиксировать его при помощи винта с внутренним шестигранником.
- Проверить крепление.
- При использовании быстрозажимного патрона EasyLock сверло закрепляется автоматически.
- Так как предварительная центровка не требуется, можно сразу начать сверление.
- Геометрия сверла позволяет быстро удалять стружку.
- Используйте данные таблицы рекомендуемой скорости и охлаждающие средства.



Специальное кольцевое (корончатое) сверло с хвостовиком Weldon (3/4")

Применение: для станков Специальное кольцевое (корончатое) сверло с конусом Морзе в сочетании с переходниками RUKO № 108 302 / 108 303 / 108 315 / 108 316, или быстрозажимным патроном RUKO EasyLock № 108 312 / 108 313 / 108 314. Могут применяться без переходников с фиксатором под Weldon, как, например, RUKO RS5e / RS10.

Использование:

- Вставить центрирующий штифт в специальное кольцевое (корончатое) сверло.
- Вставить специальное кольцевое (корончатое) сверло в переходник и зафиксировать ее при помощи винта с внутренним шестигранником.
- Проверить крепление.
- При использовании быстрозажимного патрона EasyLock сверло закрепляется автоматически.
- Так как предварительная центровка не требуется, можно сразу начать сверление.
- Геометрия сверла позволяет быстро удалять стружку.
- Штифт выталкивателя помогает легко удалить высверленную часть.
- Используйте данные таблицы рекомендуемой скорости и охлаждающие средства.



Специальное кольцевое (корончатое) сверло с хвостовиком Quick IN

Применение: для станков на магнитном основании в сочетании с переходником под систему Quick IN, как, например, Fein KBM 32 Q.

Использование:

- Вставить Штифт выталкивателя в корончатую фрезу.
- Зафиксировать сверло при помощи переходника Quick IN.
- Так как предварительная центровка не требуется, можно сразу начать сверление.
- Геометрия сверла позволяет быстро удалять стружку.
- Штифт выталкивателя помогает легко удалить высверленную часть.
- Используйте данные таблицы рекомендуемой скорости и охлаждающие средства.



Специальное кольцевое (корончатое) сверло с посадкой под резьбу

Применение: для станков на магнитном основании с конусом Морзе в сочетании с переходниками RUKO № 108 102 / 108 103 / 108 104 / 108 105 или с прямой резьбовой фиксацией, как, например, Fein KBM 542 / KBM 65.

Использование:

- Закрепить сверло на переходнике.
- Так как предварительная центровка не требуется, можно сразу начать сверление.
- Геометрия сверла позволяет быстро удалять стружку.
- Штифт выталкивателя помогает легко удалить высверленную часть.
- Используйте данные таблицы рекомендуемой скорости и охлаждающие средства.



RS5e / RS10 / RS25e / RS40e
RS125e / RS126e / RS140e



Специальное сверло „Solid 3S“ с хвостовиком Weldon (3/4"), CBN шлифование с 3 режущими гранями, глубина сверления 30,0 мм

Спиралевидная форма с 3 режущими гранями обеспечивает стабильность специального сверла „Solid 3S“. Благодаря стабильности, износостойкость „Solid 3S“ заметно повышается, что в свою очередь сокращает расходы. „Solid 3S“ беспечивает точное сверление без предварительной центровки. „Solid 3S“ легче затачивается по сравнению с кольцевыми (корончатыми) сверлами соответствующего диаметра.

Стандарт упаковки: индивидуальная пластиковая упаковка



Снижение вероятности поломки в сравнении с обыкновенными сверлами диаметром до 15,0 мм.

Требуется охлаждение.

	<input type="checkbox"/>
Сталь (N/мм2) < 900	<input checked="" type="checkbox"/>
Сталь (N/мм2) < 1100	<input type="checkbox"/>
Сталь (N/мм2) < 1300	<input type="checkbox"/>
Нержавеющая сталь	<input type="checkbox"/>
Алюминий	<input checked="" type="checkbox"/>

	<input type="checkbox"/>
Латунь	<input type="checkbox"/>
Бронза	<input type="checkbox"/>
Пластик	<input type="checkbox"/>
Чугун	<input type="checkbox"/>
Легированное титаном	<input type="checkbox"/>

Ø1 мм	Ø2 мм	L1 мм	Глубина сверления, мм	HSS		
10,0	19,0	64,0	30,0	108 1210	1	
11,0	19,0	64,0	30,0	108 1211	1	
12,0	19,0	64,0	30,0	108 1212	1	
13,0	19,0	64,0	30,0	108 1213	1	
14,0	19,0	64,0	30,0	108 1214	1	
15,0	19,0	64,0	30,0	108 1215	1	



RS5e / RS10 / RS25e / RS40e
RS126e / RS140e

Специальное сверло „Solid 3S“ с хвостовиком Weldon (3/4"), в металлическом кейсе

Описание	HSS
6 специальных сверл „Solid 3S“ HSS Ø 10,0 мм - 11,0 мм - 12,0 мм - 13,0 мм - 14,0 мм - 15,0 мм	108 830





RS5e / RS10 / RS25e / RS40e
RS125e / RS126e / RS140e

Специальное кольцевое (корончатое) сверло HSS и HSSE-Co 5 с хвостовиком Weldon (3/4"), глубина сверления 30,0 мм

Штифт выталкивателя: Артикул 108 304 (Ø 6,35 x 77,0 мм)

Стандарт упаковки: индивидуальная пластиковая упаковка

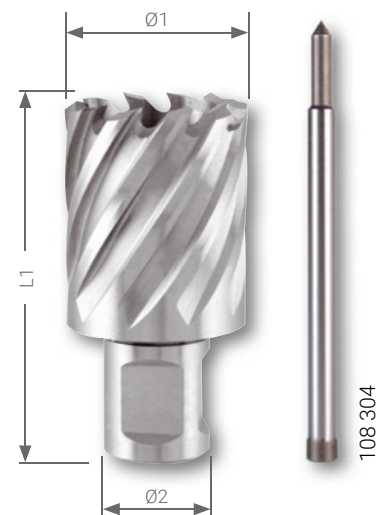

Сталь (N/мм2) < 900	<input checked="" type="checkbox"/>	<input checked="" type="checkbox"/>	<input checked="" type="checkbox"/>
Сталь (N/мм2) < 1100	<input type="checkbox"/>	<input checked="" type="checkbox"/>	<input checked="" type="checkbox"/>
Сталь (N/мм2) < 1300	<input type="checkbox"/>	<input type="checkbox"/>	<input checked="" type="checkbox"/>
Нержавеющая сталь	<input type="checkbox"/>	<input checked="" type="checkbox"/>	<input checked="" type="checkbox"/>
Алюминий	<input checked="" type="checkbox"/>	<input checked="" type="checkbox"/>	<input checked="" type="checkbox"/>

Латунь	<input type="checkbox"/>	<input type="checkbox"/>	<input type="checkbox"/>
Бронза	<input type="checkbox"/>	<input type="checkbox"/>	<input type="checkbox"/>
Пластик	<input checked="" type="checkbox"/>	<input checked="" type="checkbox"/>	<input checked="" type="checkbox"/>
Чугун	<input type="checkbox"/>	<input type="checkbox"/>	<input type="checkbox"/>
Легированное титаном	<input type="checkbox"/>	<input type="checkbox"/>	<input type="checkbox"/>

Ø1 мм	Ø2 мм	L1 мм	Глубина сверления, мм	HSS	HSSE Co 5	HSS	TI TAIN	
12,0	19,0	63,0	30,0	108 212	108 212 E	108 212 F	1	
13,0	19,0	63,0	30,0	108 213	108 213 E	108 213 F	1	
14,0	19,0	63,0	30,0	108 214	108 214 E	108 214 F	1	
15,0	19,0	63,0	30,0	108 215	108 215 E	108 215 F	1	
16,0	19,0	63,0	30,0	108 216	108 216 E	108 216 F	1	
17,0	19,0	63,0	30,0	108 217	108 217 E	108 217 F	1	
18,0	19,0	63,0	30,0	108 218	108 218 E	108 218 F	1	
19,0	19,0	63,0	30,0	108 219	108 219 E	108 219 F	1	
20,0	19,0	63,0	30,0	108 220	108 220 E	108 220 F	1	
21,0	19,0	63,0	30,0	108 221	108 221 E	108 221 F	1	
22,0	19,0	63,0	30,0	108 222	108 222 E	108 222 F	1	
23,0	19,0	63,0	30,0	108 223	108 223 E	108 223 F	1	
24,0	19,0	63,0	30,0	108 224	108 224 E	108 224 F	1	
25,0	19,0	63,0	30,0	108 225	108 225 E	108 225 F	1	
26,0	19,0	63,0	30,0	108 226	108 226 E	108 226 F	1	
27,0	19,0	63,0	30,0	108 227	108 227 E	108 227 F	1	
28,0	19,0	63,0	30,0	108 228	108 228 E	108 228 F	1	
29,0	19,0	63,0	30,0	108 229	108 229 E	108 229 F	1	
30,0	19,0	63,0	30,0	108 230	108 230 E	108 230 F	1	
31,0	19,0	63,0	30,0	108 231	108 231 E	108 231 F	1	
32,0	19,0	63,0	30,0	108 232	108 232 E	108 232 F	1	
33,0	19,0	63,0	30,0	108 233	108 233 E	108 233 F	1	
34,0	19,0	63,0	30,0	108 234	108 234 E	108 234 F	1	
35,0	19,0	63,0	30,0	108 235	108 235 E	108 235 F	1	
36,0	19,0	63,0	30,0	108 236	108 236 E	108 236 F	1	
37,0	19,0	63,0	30,0	108 237	108 237 E	108 237 F	1	
38,0	19,0	63,0	30,0	108 238	108 238 E	108 238 F	1	
39,0	19,0	63,0	30,0	108 239	108 239 E	108 239 F	1	
40,0	19,0	63,0	30,0	108 240	108 240 E	108 240 F	1	
41,0	19,0	63,0	30,0	108 241	108 241 E	108 241 F	1	
42,0	19,0	63,0	30,0	108 242	108 242 E	108 242 F	1	
43,0	19,0	63,0	30,0	108 243	108 243 E	108 243 F	1	
44,0	19,0	63,0	30,0	108 244	108 244 E	108 244 F	1	
45,0	19,0	63,0	30,0	108 245	108 245 E	108 245 F	1	
46,0	19,0	63,0	30,0	108 246	108 246 E	108 246 F	1	
47,0	19,0	63,0	30,0	108 247	108 247 E	108 247 F	1	
48,0	19,0	63,0	30,0	108 248	108 248 E	108 248 F	1	
49,0	19,0	63,0	30,0	108 249	108 249 E	108 249 F	1	
50,0	19,0	63,0	30,0	108 250	108 250 E	108 250 F	1	
51,0	19,0	63,0	30,0	108 251	108 251 E	108 251 F	1	
52,0	19,0	63,0	30,0	108 252	108 252 E	108 252 F	1	
53,0	19,0	63,0	30,0	108 253	108 253 E	108 253 F	1	
54,0	19,0	63,0	30,0	108 254	108 254 E	108 254 F	1	
55,0	19,0	63,0	30,0	108 255	108 255 E	108 255 F	1	
56,0	19,0	63,0	30,0	108 256	108 256 E	108 256 F	1	
57,0	19,0	63,0	30,0	108 257	108 257 E	108 257 F	1	
58,0	19,0	63,0	30,0	108 258	108 258 E	108 258 F	1	
59,0	19,0	63,0	30,0	108 259	108 259 E	108 259 F	1	
60,0	19,0	63,0	30,0	108 260	108 260 E	108 260 F	1	



RS5e / RS10 / RS25e / RS40e
RS125e / RS126e / RS140e



Наборы кольцевых (корончатых) сверл HSS и HSSE-Co 5 с хвостовиком Weldon (3/4"), CBN шлифование, глубина сверления 30,0 мм, в пластиковом чемодане

Описание	HSS	HSSE Co 5
8 кольцевых (корончатых) сверл с хвостовиком Weldon (3/4") Ø 12,0 мм - 14,0 мм - 16,0 мм - 18,0 мм - 20,0 мм - 22,0 мм - 24,0 мм - 26,0 мм 1 спрей 50 мл артикул 101 010 1 Штифт выталкивателя Ø 6,35 мм x 77,0 мм для глубина сверления 30,0 мм артикул 108 304	108 810	108 810 E
8 кольцевых (корончатых) сверл с хвостовиком Weldon (3/4") Ø 2 x 14,0 мм - 2 x 16,0 мм - 2 x 18,0 мм - 1 x 20,0 мм - 1 x 22,0 мм 1 спрей 50 мл артикул 101 010 1 Штифт выталкивателя Ø 6,35 мм x 77,0 мм для глубина сверления 30,0 мм артикул 108 304	108 813	—



Наборы кольцевых (корончатых) сверл HSS и HSSE-Co 5 с хвостовиком Weldon (3/4"), CBN шлифование, глубина сверления 30,0 мм, в металлическом кейсе

Описание	HSS	HSSE Co 5	HSS TITAIN
6 кольцевых (корончатых) сверл с хвостовиком Weldon (3/4") Ø 12,0 мм - 14,0 мм - 16,0 мм - 18,0 мм - 20,0 мм - 22,0 мм 1 Штифт выталкивателя Ø 6,35 мм x 77,0 мм для глубина сверления 30,0 мм артикул 108 304	108 820	—	108 820 F
6 кольцевых (корончатых) сверл с хвостовиком Weldon (3/4") Ø 2 x 14,0 мм - 2 x 18,0 мм - 2 x 22,0 мм 1 Штифт выталкивателя Ø 6,35 мм x 77,0 мм для глубина сверления 30,0 мм артикул 108 304	108 840	108 840 E	108 840 F



Специальное кольцевое (корончатое) сверло HSS и HSSE-Co 5 с хвостовиком Weldon (3/4"), глубина сверления 55,0 мм

Штифт выталкивателя: Артикул 108 305 (Ø 6,35 x 102,0 мм)

Стандарт упаковки: индивидуальная пластиковая упаковка

Сталь (N/мм2) < 900	<input checked="" type="checkbox"/>	<input checked="" type="checkbox"/>	<input checked="" type="checkbox"/>
Сталь (N/мм2) < 1100	<input type="checkbox"/>	<input checked="" type="checkbox"/>	<input checked="" type="checkbox"/>
Сталь (N/мм2) < 1300	<input type="checkbox"/>	<input type="checkbox"/>	<input checked="" type="checkbox"/>
Нержавеющая сталь	<input type="checkbox"/>	<input checked="" type="checkbox"/>	<input checked="" type="checkbox"/>
Алюминий	<input checked="" type="checkbox"/>	<input checked="" type="checkbox"/>	<input checked="" type="checkbox"/>

Латунь	<input type="checkbox"/>	<input type="checkbox"/>	<input type="checkbox"/>
Бронза	<input type="checkbox"/>	<input type="checkbox"/>	<input type="checkbox"/>
Пластик	<input checked="" type="checkbox"/>	<input checked="" type="checkbox"/>	<input checked="" type="checkbox"/>
Чугун	<input type="checkbox"/>	<input type="checkbox"/>	<input type="checkbox"/>
Легированное титаном	<input type="checkbox"/>	<input type="checkbox"/>	<input type="checkbox"/>



Ø1 мм	Ø2 мм	L1 мм	Глубина сверления, мм	HSS	HSSE Co 5	HSS	TITAN	
12,0	19,0	88,0	55,0	108 512	108 512 E	108 512 F	1	
13,0	19,0	88,0	55,0	108 513	108 513 E	108 513 F	1	
14,0	19,0	88,0	55,0	108 514	108 514 E	108 514 F	1	
15,0	19,0	88,0	55,0	108 515	108 515 E	108 515 F	1	
16,0	19,0	88,0	55,0	108 516	108 516 E	108 516 F	1	
17,0	19,0	88,0	55,0	108 517	108 517 E	108 517 F	1	
18,0	19,0	88,0	55,0	108 518	108 518 E	108 518 F	1	
19,0	19,0	88,0	55,0	108 519	108 519 E	108 519 F	1	
20,0	19,0	88,0	55,0	108 520	108 520 E	108 520 F	1	
21,0	19,0	88,0	55,0	108 521	108 521 E	108 521 F	1	
22,0	19,0	88,0	55,0	108 522	108 522 E	108 522 F	1	
23,0	19,0	88,0	55,0	108 523	108 523 E	108 523 F	1	
24,0	19,0	88,0	55,0	108 524	108 524 E	108 524 F	1	
25,0	19,0	88,0	55,0	108 525	108 525 E	108 525 F	1	
26,0	19,0	88,0	55,0	108 526	108 526 E	108 526 F	1	
27,0	19,0	88,0	55,0	108 527	108 527 E	108 527 F	1	
28,0	19,0	88,0	55,0	108 528	108 528 E	108 528 F	1	
29,0	19,0	88,0	55,0	108 529	108 529 E	108 529 F	1	
31,0	19,0	88,0	55,0	108 530	108 530 E	108 530 F	1	
32,0	19,0	88,0	55,0	108 531	108 531 E	108 531 F	1	
33,0	19,0	88,0	55,0	108 532	108 532 E	108 532 F	1	
34,0	19,0	88,0	55,0	108 533	108 533 E	108 533 F	1	
35,0	19,0	88,0	55,0	108 534	108 534 E	108 534 F	1	
36,0	19,0	88,0	55,0	108 535	108 535 E	108 535 F	1	
37,0	19,0	88,0	55,0	108 536	108 536 E	108 536 F	1	
38,0	19,0	88,0	55,0	108 537	108 537 E	108 537 F	1	
39,0	19,0	88,0	55,0	108 538	108 538 E	108 538 F	1	
40,0	19,0	88,0	55,0	108 539	108 539 E	108 539 F	1	
41,0	19,0	88,0	55,0	108 540	108 540 E	108 540 F	1	
42,0	19,0	88,0	55,0	108 541	108 541 E	108 541 F	1	
43,0	19,0	88,0	55,0	108 542	108 542 E	108 542 F	1	
44,0	19,0	88,0	55,0	108 543	108 543 E	108 543 F	1	
45,0	19,0	88,0	55,0	108 544	108 544 E	108 544 F	1	
46,0	19,0	88,0	55,0	108 545	108 545 E	108 545 F	1	
47,0	19,0	88,0	55,0	108 546	108 546 E	108 546 F	1	
48,0	19,0	88,0	55,0	108 547	108 547 E	108 547 F	1	
49,0	19,0	88,0	55,0	108 548	108 548 E	108 548 F	1	
50,0	19,0	88,0	55,0	108 549	108 549 E	108 549 F	1	
51,0	19,0	88,0	55,0	108 550	108 550 E	108 550 F	1	
52,0	19,0	88,0	55,0	108 551	108 551 E	108 551 F	1	
53,0	19,0	88,0	55,0	108 552	108 552 E	108 552 F	1	
54,0	19,0	88,0	55,0	108 553	108 553 E	108 553 F	1	
55,0	19,0	88,0	55,0	108 554	108 554 E	108 554 F	1	
56,0	19,0	88,0	55,0	108 555	108 555 E	108 555 F	1	
57,0	19,0	88,0	55,0	108 556	108 556 E	108 556 F	1	
58,0	19,0	88,0	55,0	108 557	108 557 E	108 557 F	1	
59,0	19,0	88,0	55,0	108 558	108 558 E	108 558 F	1	
60,0	19,0	88,0	55,0	108 559	108 559 E	108 559 F	1	
60,0	19,0	88,0	55,0	108 560	108 560 E	108 560 F	1	



RS125e / RS126e
RS140e



Специальное кольцевое (корончатое) сверло HSS с хвостовиком Weldon (3/4"), глубина верления 110,0 мм

Штифт выталкивателя: Артикул 108 2000 (Ø 8,0 x 155,0 мм)

Стандарт упаковки: индивидуальная пластиковая упаковка



Вывод сверла для удаления стружки из отверстия
Процедура повторяется несколько раз.

Снижение вероятности поломки и повышение периода стойкости сверла.

Сталь (N/мм ²) < 900	■	■
Сталь (N/мм ²) < 1100		■
Сталь (N/мм ²) < 1300		□
Нержавеющая сталь		■
Алюминий	■	■
Латунь	□	□
Бронза	□	□
Пластик	■	■
Чугун	□	□
Легированное титаном		



Ø1 мм	Ø2 мм	L1 мм	Глубина сверления, мм			
20,0	19,0	145,0	110,0	108 2020	108 2020 F	1
21,0	19,0	145,0	110,0	108 2021	108 2021 F	1
22,0	19,0	145,0	110,0	108 2022	108 2022 F	1
24,0	19,0	145,0	110,0	108 2024	108 2024 F	1
25,0	19,0	145,0	110,0	108 2025	108 2025 F	1
26,0	19,0	145,0	110,0	108 2026	108 2026 F	1
28,0	19,0	145,0	110,0	108 2028	108 2028 F	1
30,0	19,0	145,0	110,0	108 2030	108 2030 F	1
32,0	19,0	145,0	110,0	108 2032	108 2032 F	1
33,0	19,0	145,0	110,0	108 2033	108 2033 F	1
34,0	19,0	145,0	110,0	108 2034	108 2034 F	1
35,0	19,0	145,0	110,0	108 2035	108 2035 F	1
36,0	19,0	145,0	110,0	108 2036	108 2036 F	1
38,0	19,0	145,0	110,0	108 2038	108 2038 F	1
40,0	19,0	145,0	110,0	108 2040	108 2040 F	1
41,0	19,0	145,0	110,0	108 2041	108 2041 F	1
42,0	19,0	145,0	110,0	108 2042	108 2042 F	1
45,0	19,0	145,0	110,0	108 2045	108 2045 F	1
50,0	19,0	145,0	110,0	108 2050	108 2050 F	1



**HSSE
Co 5**RS5e / RS10 / RS25e / RS40e
RS125e / RS126e / RS140e

Специальное кольцевое (корончатое) сверло HSSE-Co 5 с хвостовиком Quick IN, глубина сверления 35,0 мм

Штифт выталкивателя: Артикул 108 306 (Ø 6,35 x 87,0 мм)
Станок: с переходником под систему Quick IN

Стандарт упаковки: индивидуальная пластиковая упаковка

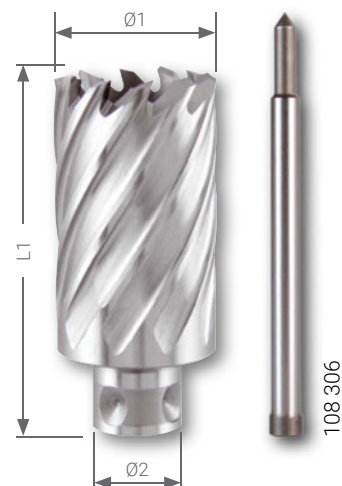

Сталь (N/мм2) < 900	<input checked="" type="checkbox"/>	Латунь	<input type="checkbox"/>
Сталь (N/мм2) < 1100	<input checked="" type="checkbox"/>	Бронза	<input type="checkbox"/>
Сталь (N/мм2) < 1300	<input type="checkbox"/>	Пластик	<input checked="" type="checkbox"/>
Нержавеющая сталь	<input checked="" type="checkbox"/>	Чугун	<input type="checkbox"/>
Алюминий	<input checked="" type="checkbox"/>	Легированное титаном	<input type="checkbox"/>

Ø1 мм	Ø2 мм	L1 мм	Глубина сверления, мм		
12,0	18,0	77,0	35,0	108 912 E	1
13,0	18,0	77,0	35,0	108 913 E	1
14,0	18,0	77,0	35,0	108 914 E	1
15,0	18,0	77,0	35,0	108 915 E	1
16,0	18,0	77,0	35,0	108 916 E	1
17,0	18,0	77,0	35,0	108 917 E	1
18,0	18,0	77,0	35,0	108 918 E	1
19,0	18,0	77,0	35,0	108 919 E	1
20,0	18,0	77,0	35,0	108 920 E	1
21,0	18,0	77,0	35,0	108 921 E	1
22,0	18,0	77,0	35,0	108 922 E	1
23,0	18,0	77,0	35,0	108 923 E	1
24,0	18,0	77,0	35,0	108 924 E	1
25,0	18,0	77,0	35,0	108 925 E	1
26,0	18,0	77,0	35,0	108 926 E	1
27,0	18,0	77,0	35,0	108 927 E	1
28,0	18,0	77,0	35,0	108 928 E	1
29,0	18,0	77,0	35,0	108 929 E	1
30,0	18,0	77,0	35,0	108 930 E	1
32,0	18,0	77,0	35,0	108 932 E	1
35,0	18,0	77,0	35,0	108 935 E	1
36,0	18,0	77,0	35,0	108 936 E	1
40,0	18,0	77,0	35,0	108 940 E	1
45,0	18,0	77,0	35,0	108 945 E	1
50,0	18,0	77,0	35,0	108 950 E	1
55,0	18,0	77,0	35,0	108 955 E	1
60,0	18,0	77,0	35,0	108 960 E	1

Набор корончатых фрез HSSE-Co 5 с хвостовиком Quick IN, CBN шлифованные, в пластиковом чемодане

8 корончатых фрез HSSE-Co 5 с хвостовиком Quick In Ø 12,0 мм - 14,0 мм - 16,0 мм - 18,0 мм 20,0 мм - 22,0 мм - 24,0 мм - 26,0 мм 1 спрей 50 мл артикул 101 010 1 Штифт выталкивателя Ø 6,35 мм x 87,0 мм для глубина сверления 35,0 мм артикул 108 306	108 811 E





Режущие зубья специальных кольцевых (корончатых) сверл

Специальные кольцевые (корончатые) сверла изготовлены по специальной геометрии RUKO, которая повышает эффективность сверления и износостойкость сверла.

1. Оптимальный угол зубьев улучшает сверление и минимизирует давление на материал.
2. Хороший угол заточки делает корончатые фрезы универсальными в применении по различным сортам стали.
3. Улучшенная геометрия предотвращает излишнее нагревание и способствует легкому выходу стружки из металла.
4. Благодаря особой форме зубьев и спирали трение сверла из HSS с обрабатываемой поверхностью уменьшается.

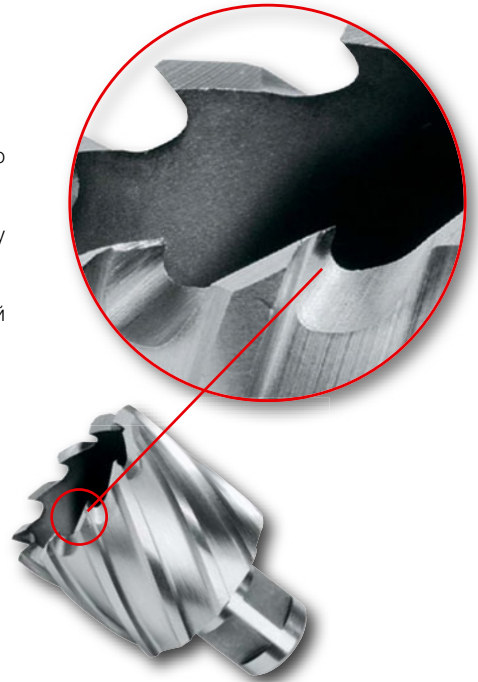

Сравнительные временные показатели для кольцевых (корончатых) сверл HSS и для спиральных сверл HSS DIN 345

Место работы: стальная балка
 Материал: сталь S235JR
 Глубина сверления: 12,0 мм

Станок: станок на магнитном основании RUKO RS140
 Сверла применялись без предварительного центровочного сверления.
 Охлаждающие и смазочные средства не использовались.

Небывалая экономия времени и денег с кольцевыми (корончатыми) сверлами RUKO. Так как высверливается только контур отверстия, а не весь ее диаметр, как в случае со спиральными сверлами, процесс сверления значительно сокращается во времени (см. график). Предварительная центровка не требуется.

Сверление кольцевыми (корончатыми) сверлами в 10 раз быстрее по сравнению со спиральными сверлами, т.к. высверливается только контур. Меньшее усилие и нагрузка при работе обеспечивают высокую износостойкость фрез. При сверлении спиральными сверлами высверливается весь диаметр отверстия. Для этого необходимо большее усилие и давление.

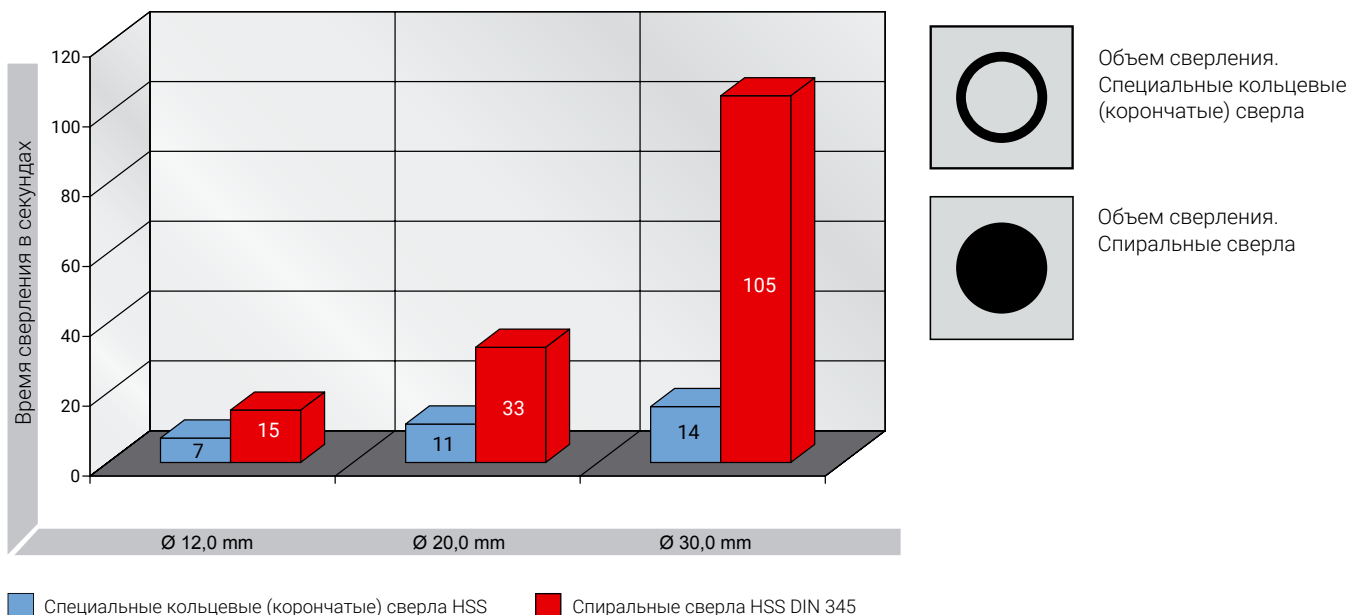



Описание продукта:

Новые специальные кольцевые (корончатые) сверла RUKO с покрытием Тесгона и твердосплавными лезвиями представляют собой универсальное средство обработки незакаленной стали и жаропрочных сплавов (сплавов с очень высокой долей алюминия, титана и никеля, в частности инконеля, хастеллоя и нержавеющей стали).

Технические характеристики:

Цвет:	синевато-серый
Твердость:	4200 единиц по Виккерсу
Толщина:	1–7 мкм
Коэффициент трения:	0,35

Преимущества покрытия Тесгона:

Покрытие Тесгона – это идеальное покрытие для всех работ, связанных со сверлением, во время которых инструмент испытывает большие нагрузки. Покрытие, предназначенное для снижения износа, прочно сцепляется с инструментом благодаря чему повышает твердость поверхности приблизительно до 4200 единиц по Виккерсу. При наличии этого покрытия коэффициент трения очень низок, благодаря незначительному износу увеличивается срок службы.

Области применения: Особенно подходит для железнодорожных рельс, сталей Hardox / Weldox, обычной и литой стали, легированной стали с высоким содержанием хрома, например V2A и V4A, а также для более сложной легированной стали.

Сравнение твердости

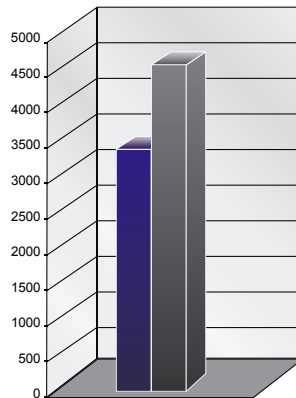

Сравнение коэффициентов трения

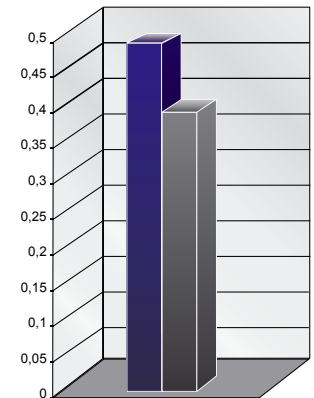

Термостойкость

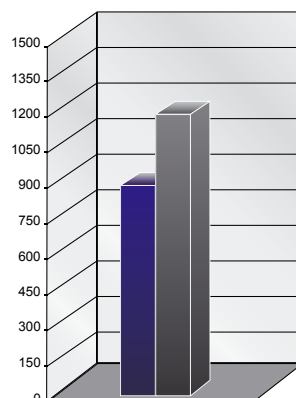

■ TiAlN
■ Tecrona



■ Основное применение

□ Дополнительное применение



RS10 / RS25e / RS40e
RS125e / RS126e / RS140e

Специальное кольцевое (корончатое) сверло с впа- янными твердосплавными пластинами с хвостови- ком Weldon (3/4"), глубина сверления 50,0 мм

Предназначены для Hardox / Weldox 400 стали

Штифт выталкивателя:

от Ø 12,0 мм до Ø 17,0, Артикул 108 305 (Ø 6,35 x 102,0 мм)

от Ø 18,0 мм до Ø 50,0, Артикул 108 701 (Ø 8,0 x 112,0 мм)

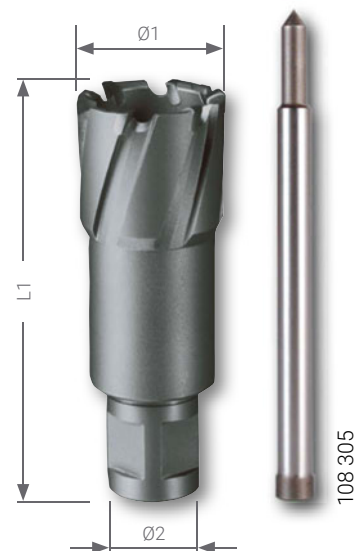

08

Стандарт упаковки: индивидуальная пластиковая упаковка

Сталь (N/мм ²) < 900	<input checked="" type="checkbox"/>	<input checked="" type="checkbox"/>
Сталь (N/мм ²) < 1100	<input checked="" type="checkbox"/>	<input checked="" type="checkbox"/>
Сталь (N/мм ²) < 1300	<input type="checkbox"/>	<input checked="" type="checkbox"/>
Нержавеющая сталь	<input checked="" type="checkbox"/>	<input checked="" type="checkbox"/>
Алюминий	<input checked="" type="checkbox"/>	<input checked="" type="checkbox"/>

Латунь	<input checked="" type="checkbox"/>	<input checked="" type="checkbox"/>
Бронза	<input type="checkbox"/>	<input checked="" type="checkbox"/>
Пластик	<input type="checkbox"/>	<input type="checkbox"/>
Чугун	<input checked="" type="checkbox"/>	<input checked="" type="checkbox"/>
Легированное титаном	<input type="checkbox"/>	<input checked="" type="checkbox"/>

Ø1 мм	Ø2 мм	L1 мм	Глубина сверления, мм			
12,0	19,0	84,0	50,0	108 712	108 712 C	1
13,0	19,0	84,0	50,0	108 713	108 713 C	1
14,0	19,0	84,0	50,0	108 714	108 714 C	1
15,0	19,0	84,0	50,0	108 715	108 715 C	1
16,0	19,0	84,0	50,0	108 716	108 716 C	1
17,0	19,0	84,0	50,0	108 717	108 717 C	1
18,0	19,0	84,0	50,0	108 718	108 718 C	1
19,0	19,0	84,0	50,0	108 719	108 719 C	1
20,0	19,0	84,0	50,0	108 720	108 720 C	1
21,0	19,0	84,0	50,0	108 721	108 721 C	1
22,0	19,0	84,0	50,0	108 722	108 722 C	1
23,0	19,0	84,0	50,0	108 723	108 723 C	1
24,0	19,0	84,0	50,0	108 724	108 724 C	1
25,0	19,0	84,0	50,0	108 725	108 725 C	1
26,0	19,0	84,0	50,0	108 726	108 726 C	1
27,0	19,0	84,0	50,0	108 727	108 727 C	1
28,0	19,0	84,0	50,0	108 728	108 728 C	1
29,0	19,0	84,0	50,0	108 729	108 729 C	1
30,0	19,0	84,0	50,0	108 730	108 730 C	1
31,0	19,0	84,0	50,0	108 731	108 731 C	1
32,0	19,0	84,0	50,0	108 732	108 732 C	1
33,0	19,0	84,0	50,0	108 733	108 733 C	1
34,0	19,0	84,0	50,0	108 734	108 734 C	1
35,0	19,0	84,0	50,0	108 735	108 735 C	1
36,0	19,0	84,0	50,0	108 736	108 736 C	1
37,0	19,0	84,0	50,0	108 737	108 737 C	1
38,0	19,0	84,0	50,0	108 738	108 738 C	1
39,0	19,0	84,0	50,0	108 739	108 739 C	1
40,0	19,0	84,0	50,0	108 740	108 740 C	1
41,0	19,0	84,0	50,0	108 741	108 741 C	1
42,0	19,0	84,0	50,0	108 742	108 742 C	1
43,0	19,0	84,0	50,0	108 743	108 743 C	1
44,0	19,0	84,0	50,0	108 744	108 744 C	1
45,0	19,0	84,0	50,0	108 745	108 745 C	1
46,0	19,0	84,0	50,0	108 746	108 746 C	1
47,0	19,0	84,0	50,0	108 747	108 747 C	1
48,0	19,0	84,0	50,0	108 748	108 748 C	1
49,0	19,0	84,0	50,0	108 749	108 749 C	1
50,0	19,0	84,0	50,0	108 750	108 750 C	1



RS10 / RS25e / RS40e
RS125e / RS126e / RS140e

Специальное кольцевое (корончатое) сверло с впаивными твердосплавными пластинами с хвостовиком Quick IN, CBN шлифование, глубина сверления 35/50,0 мм

от \varnothing 12,0 мм до \varnothing 32,0 мм с фиксированным хвостовиком.
от \varnothing 33,0 мм до \varnothing 80,0 мм через адаптер с хвостовиком Quick IN № 108 111.

Станок: с переходником под систему Quick IN
Штифт выталкивателя: \varnothing 12,0 мм до \varnothing 32,0 мм, артикул 108 306 (\varnothing 6,35 x 87,0 мм)
 \varnothing 33,0 мм до \varnothing 80,0 мм, артикул 108 110 (\varnothing 6,35 x 123,0 мм)

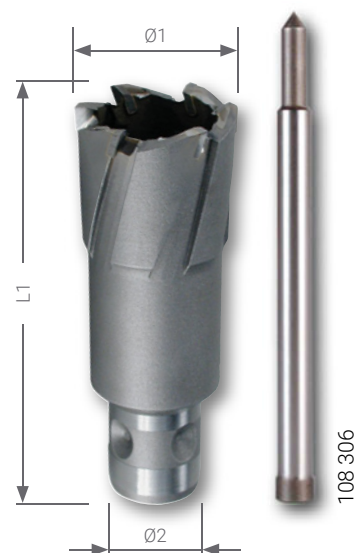



Стандарт упаковки: индивидуальная пластиковая упаковка

Сталь (N/мм ²) < 900	<input checked="" type="checkbox"/>	<input checked="" type="checkbox"/>
Сталь (N/мм ²) < 1100	<input checked="" type="checkbox"/>	<input checked="" type="checkbox"/>
Сталь (N/мм ²) < 1300	<input type="checkbox"/>	<input checked="" type="checkbox"/>
Нержавеющая сталь	<input checked="" type="checkbox"/>	<input checked="" type="checkbox"/>
Алюминий	<input checked="" type="checkbox"/>	<input checked="" type="checkbox"/>



Латунь	<input checked="" type="checkbox"/>	<input checked="" type="checkbox"/>
Бронза	<input type="checkbox"/>	<input checked="" type="checkbox"/>
Пластик	<input type="checkbox"/>	<input type="checkbox"/>
Чугун	<input checked="" type="checkbox"/>	<input checked="" type="checkbox"/>
Легированное титаном	<input type="checkbox"/>	<input checked="" type="checkbox"/>

\varnothing 1 мм	\varnothing 2 мм	L1 мм	Глубина сверления, мм				
12,0	18,0	83,0	35,0	108 1112	108 1112 C	<input type="checkbox"/>	1
13,0	18,0	83,0	35,0	108 1113	108 1113 C	<input type="checkbox"/>	1
14,0	18,0	83,0	35,0	108 1114	108 1114 C	<input type="checkbox"/>	1
15,0	18,0	83,0	35,0	108 1115	108 1115 C	<input type="checkbox"/>	1
16,0	18,0	83,0	35,0	108 1116	108 1116 C	<input type="checkbox"/>	1
17,0	18,0	83,0	35,0	108 1117	108 1117 C	<input type="checkbox"/>	1
18,0	18,0	83,0	35,0	108 1118	108 1118 C	<input type="checkbox"/>	1
19,0	18,0	83,0	35,0	108 1119	108 1119 C	<input type="checkbox"/>	1
20,0	18,0	83,0	35,0	108 1120	108 1120 C	<input type="checkbox"/>	1
21,0	18,0	83,0	35,0	108 1121	108 1121 C	<input type="checkbox"/>	1
22,0	18,0	83,0	35,0	108 1122	108 1122 C	<input type="checkbox"/>	1
23,0	18,0	83,0	35,0	108 1123	108 1123 C	<input type="checkbox"/>	1
24,0	18,0	83,0	35,0	108 1124	108 1124 C	<input type="checkbox"/>	1
25,0	18,0	83,0	35,0	108 1125	108 1125 C	<input type="checkbox"/>	1
26,0	18,0	83,0	35,0	108 1126	108 1126 C	<input type="checkbox"/>	1
27,0	18,0	83,0	35,0	108 1127	108 1127 C	<input type="checkbox"/>	1
28,0	18,0	83,0	35,0	108 1128	108 1128 C	<input type="checkbox"/>	1
29,0	18,0	83,0	35,0	108 1129	108 1129 C	<input type="checkbox"/>	1
30,0	18,0	83,0	35,0	108 1130	108 1130 C	<input type="checkbox"/>	1
31,0	18,0	83,0	35,0	108 1131	108 1131 C	<input type="checkbox"/>	1
32,0	18,0	83,0	35,0	108 1132	108 1132 C	<input type="checkbox"/>	1
33,0	18,0	112,0	50,0	108 1133	108 1133 C	<input type="checkbox"/>	1
34,0	18,0	112,0	50,0	108 1134	108 1134 C	<input type="checkbox"/>	1
35,0	18,0	112,0	50,0	108 1135	108 1135 C	<input type="checkbox"/>	1
36,0	18,0	112,0	50,0	108 1136	108 1136 C	<input type="checkbox"/>	1
37,0	18,0	112,0	50,0	108 1137	108 1137 C	<input type="checkbox"/>	1
38,0	18,0	112,0	50,0	108 1138	108 1138 C	<input type="checkbox"/>	1
39,0	18,0	112,0	50,0	108 1139	108 1139 C	<input type="checkbox"/>	1
40,0	18,0	112,0	50,0	108 1140	108 1140 C	<input type="checkbox"/>	1
41,0	18,0	112,0	50,0	108 1141	108 1141 C	<input type="checkbox"/>	1
42,0	18,0	112,0	50,0	108 1142	108 1142 C	<input type="checkbox"/>	1
43,0	18,0	112,0	50,0	108 1143	108 1143 C	<input type="checkbox"/>	1
44,0	18,0	112,0	50,0	108 1144	108 1144 C	<input type="checkbox"/>	1
45,0	18,0	112,0	50,0	108 1145	108 1145 C	<input type="checkbox"/>	1
46,0	18,0	112,0	50,0	108 1146	108 1146 C	<input type="checkbox"/>	1
47,0	18,0	112,0	50,0	108 1147	108 1147 C	<input type="checkbox"/>	1
48,0	18,0	112,0	50,0	108 1148	108 1148 C	<input type="checkbox"/>	1
49,0	18,0	112,0	50,0	108 1149	108 1149 C	<input type="checkbox"/>	1
50,0	18,0	112,0	50,0	108 1150	108 1150 C	<input type="checkbox"/>	1

Ø1 мм	Ø2 мм	L1 мм	Глубина сверления, мм	TC 	TC 	
51,0	18,0	112,0	50,0	108 1151	108 1151 C	1
52,0	18,0	112,0	50,0	108 1152	108 1152 C	1
53,0	18,0	112,0	50,0	108 1153	108 1153 C	1
54,0	18,0	112,0	50,0	108 1154	108 1154 C	1
55,0	18,0	112,0	50,0	108 1155	108 1155 C	1
60,0	18,0	112,0	50,0	108 1160	108 1160 C	1
61,0	18,0	112,0	50,0	108 1161	108 1161 C	1
63,0	18,0	112,0	50,0	108 1163	108 1163 C	1
65,0	18,0	112,0	50,0	108 1165	108 1165 C	1
68,0	18,0	112,0	50,0	108 1168	108 1168 C	1
70,0	18,0	112,0	50,0	108 1170	108 1170 C	1
71,0	18,0	112,0	50,0	108 1171	108 1171 C	1
75,0	18,0	112,0	50,0	108 1175	108 1175 C	1
80,0	18,0	112,0	50,0	108 1180	108 1180 C	1



Набор Специальное кольцевое (корончатое) сверло с впа-
янными твердосплавными пластинами с хвостовиком
Quick IN, CBN шлифованные, в пластиковом чемодане

	TC 	
8 твёрдосплавных корончатых фрез с хвостовиком Quick In Ø 12,0 мм - 14,0 мм - 16,0 мм - 18,0 мм 20,0 мм - 22,0 мм - 24,0 мм - 26,0 мм 1 спрей 50 мл артикул 101 010 1 Штифт выталкивателя Ø 6,35 мм x 87,0 мм для глубина сверления 35,0 мм артикул 108 306	108 822	



Охлаждающие и смазочные вещества

Спрей и паста RUKO предназначены для смазки и охлаждения трущихся деталей в процессе работы, что увеличивает износостойкость инструмента.

В новой главе 14, начиная со страницы 319, Вы найдете новую серию охлаждающих и смазочных веществ, оптимизированную на ассортимент нашей продукции.





RS10 / RS25e / RS40e
RS125e / RS126e / RS140e

Специальное кольцевое (корончатое) сверло с впа- янными твердосплавными пластинами с посадкой под резьбу, глубина сверления 50,0 мм

Штифт выталкивателя: артикул 108 110 (Ø 6,35 x 123,0 мм)

Крепление: резьба M18 x 6 P1,5

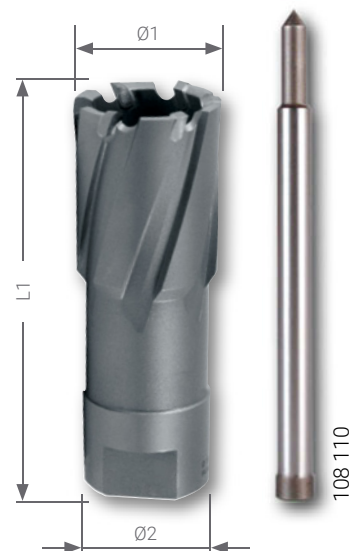



Стандарт упаковки: индивидуальная пластиковая упаковка

Сталь (N/мм2) < 900	<input checked="" type="checkbox"/> <input checked="" type="checkbox"/>
Сталь (N/мм2) < 1100	<input checked="" type="checkbox"/> <input checked="" type="checkbox"/>
Сталь (N/мм2) < 1300	<input type="checkbox"/> <input checked="" type="checkbox"/>
Нержавеющая сталь	<input checked="" type="checkbox"/> <input checked="" type="checkbox"/>
Алюминий	<input checked="" type="checkbox"/> <input checked="" type="checkbox"/>

Латунь	<input checked="" type="checkbox"/> <input checked="" type="checkbox"/>
Бронза	<input type="checkbox"/> <input checked="" type="checkbox"/>
Пластик	<input type="checkbox"/> <input type="checkbox"/>
Чугун	<input checked="" type="checkbox"/> <input checked="" type="checkbox"/>
Легированное титаном	<input type="checkbox"/> <input checked="" type="checkbox"/>

Ø1 мм	Ø2 мм	L1 мм	Глубина сверления, мм	TC	TC	
12,0	KM 2 / 3	84,0	50,0	108 012	108 012 C	1
13,0	KM 2 / 3	84,0	50,0	108 013	108 013 C	1
14,0	KM 2 / 3	84,0	50,0	108 014	108 014 C	1
15,0	KM 2 / 3	84,0	50,0	108 015	108 015 C	1
16,0	KM 2 / 3	84,0	50,0	108 016	108 016 C	1
17,0	KM 2 / 3	84,0	50,0	108 017	108 017 C	1
18,0	KM 2 / 3	84,0	50,0	108 018	108 018 C	1
19,0	KM 2 / 3	84,0	50,0	108 019	108 019 C	1
20,0	KM 2 / 3	84,0	50,0	108 020	108 020 C	1
21,0	KM 2 / 3	84,0	50,0	108 021	108 021 C	1
22,0	KM 2 / 3	84,0	50,0	108 022	108 022 C	1
23,0	KM 2 / 3	84,0	50,0	108 023	108 023 C	1
24,0	KM 2 / 3	84,0	50,0	108 024	108 024 C	1
25,0	KM 2 / 3	84,0	50,0	108 025	108 025 C	1
26,0	KM 2 / 3	84,0	50,0	108 026	108 026 C	1
27,0	KM 2 / 3	84,0	50,0	108 027	108 027 C	1
28,0	KM 2 / 3	84,0	50,0	108 028	108 028 C	1
29,0	KM 2 / 3	84,0	50,0	108 029	108 029 C	1
30,0	KM 2 / 3	84,0	50,0	108 030	108 030 C	1
31,0	KM 2 / 3	84,0	50,0	108 031	108 031 C	1
32,0	KM 2 / 3	84,0	50,0	108 032	108 032 C	1
33,0	KM 2 / 3	84,0	50,0	108 033	108 033 C	1
34,0	KM 2 / 3	84,0	50,0	108 034	108 034 C	1
35,0	KM 2 / 3	84,0	50,0	108 035	108 035 C	1
36,0	KM 2 / 3	84,0	50,0	108 036	108 036 C	1
37,0	KM 2 / 3	84,0	50,0	108 037	108 037 C	1
38,0	KM 2 / 3	84,0	50,0	108 038	108 038 C	1
39,0	KM 2 / 3	84,0	50,0	108 039	108 039 C	1
40,0	KM 2 / 3	84,0	50,0	108 040	108 040 C	1
41,0	KM 2 / 3	84,0	50,0	108 041	108 041 C	1
42,0	KM 2 / 3	84,0	50,0	108 042	108 042 C	1
43,0	KM 2 / 3	84,0	50,0	108 043	108 043 C	1
44,0	KM 2 / 3	84,0	50,0	108 044	108 044 C	1
45,0	KM 2 / 3	84,0	50,0	108 045	108 045 C	1
46,0	KM 2 / 3	84,0	50,0	108 046	108 046 C	1
47,0	KM 2 / 3	84,0	50,0	108 047	108 047 C	1
48,0	KM 2 / 3	84,0	50,0	108 048	108 048 C	1
49,0	KM 2 / 3	84,0	50,0	108 049	108 049 C	1
50,0	KM 2 / 3	84,0	50,0	108 050	108 050 C	1

Ø1 мм	Ø2 мм	L1 мм	Глубина сверления, мм	TC 	TC 	
51,0	KM 2 / 3	84,0	50,0	108 051	108 051 C	1
52,0	KM 2 / 3	84,0	50,0	108 052	108 052 C	1
53,0	KM 2 / 3	84,0	50,0	108 053	108 053 C	1
54,0	KM 2 / 3	84,0	50,0	108 054	108 054 C	1
55,0	KM 2 / 3	84,0	50,0	108 055	108 055 C	1
60,0	KM 2 / 3	84,0	50,0	108 060	108 060 C	1
61,0	KM 2 / 3	84,0	50,0	108 061	108 061 C	1
63,0	KM 2 / 3	84,0	50,0	108 063	108 063 C	1
65,0	KM 2 / 3	84,0	50,0	108 065	108 065 C	1
68,0	KM 2 / 3	84,0	50,0	108 068	108 068 C	1
70,0	KM 2 / 3	84,0	50,0	108 070	108 070 C	1
71,0	KM 2 / 3	84,0	50,0	108 071	108 071 C	1
75,0	KM 2 / 3	84,0	50,0	108 075	108 075 C	1
80,0	KM 2 / 3	84,0	50,0	108 080	108 080 C	1



Набор специальных кольцевых (корончатых) сверл с впаиваемыми твердосплавными пластинами с посадкой под резьбу, в пластиковом чемодане

	TC 
8 кольцевых (корончатых) сверл с посадкой под резьбу Ø 12,0 мм - 14,0 мм - 16,0 мм - 18,0 мм 20,0 мм - 22,0 мм - 24,0 мм - 26,0 мм	108 823





RS5e / RS10 / RS25e / RS40e
RS125e / RS126e / RS140e

Специальное кольцевое (корончатое) сверло с впаиванными твердосплавными пластинами с хвостовиком Weldon (3/4"), для рельсов, глубина сверления 30,0 мм

Применение для всех типов буровых станков для рельсов. Геометрия резцов оптимизирована для резания железнодорожных рельсов, что делает применение более экономичным.

Штифт выталкивателя: Артикул 108 1510 (Ø 8,0 x 81,0 мм)

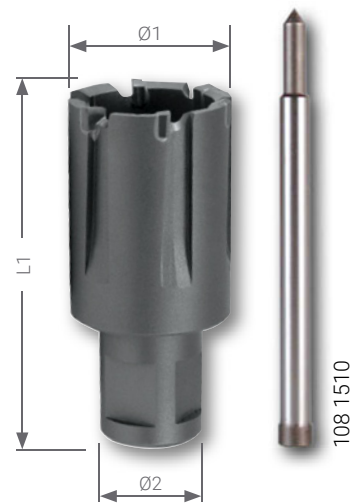

Стандарт упаковки: индивидуальная пластиковая упаковка

Сталь (N/мм ²) < 900	<input type="checkbox"/>	<input type="checkbox"/>
Сталь (N/мм ²) < 1100	<input checked="" type="checkbox"/>	<input checked="" type="checkbox"/>
Сталь (N/мм ²) < 1300	<input type="checkbox"/>	<input checked="" type="checkbox"/>
Нержавеющая сталь	<input type="checkbox"/>	<input type="checkbox"/>
Алюминий	<input type="checkbox"/>	<input type="checkbox"/>

Латунь	<input type="checkbox"/>	<input type="checkbox"/>
Бронза	<input type="checkbox"/>	<input type="checkbox"/>
Пластик	<input type="checkbox"/>	<input type="checkbox"/>
Чугун	<input type="checkbox"/>	<input type="checkbox"/>
Легированное титаном	<input type="checkbox"/>	<input type="checkbox"/>

Ø1 мм	Ø2 мм	L1 мм	Глубина сверления, мм				
19,0	19,0	63,0	30,0	108 1519	108 1519 C	1	
20,0	19,0	63,0	30,0	108 1520	108 1520 C	1	
21,0	19,0	63,0	30,0	108 1521	108 1521 C	1	
22,0	19,0	63,0	30,0	108 1522	108 1522 C	1	
23,0	19,0	63,0	30,0	108 1523	108 1523 C	1	
24,0	19,0	63,0	30,0	108 1524	108 1524 C	1	
25,0	19,0	63,0	30,0	108 1525	108 1525 C	1	
26,0	19,0	63,0	30,0	108 1526	108 1526 C	1	
26,5	19,0	63,0	30,0	108 15265	108 15265 C	1	
27,0	19,0	63,0	30,0	108 1527	108 1527 C	1	
27,5	19,0	63,0	30,0	108 15275	108 15275 C	1	
28,0	19,0	63,0	30,0	108 1528	108 1528 C	1	
29,0	19,0	63,0	30,0	108 1529	108 1529 C	1	
30,0	19,0	63,0	30,0	108 1530	108 1530 C	1	
31,0	19,0	63,0	30,0	108 1531	108 1531 C	1	
32,0	19,0	63,0	30,0	108 1532	108 1532 C	1	
33,0	19,0	63,0	30,0	108 1533	108 1533 C	1	
34,0	19,0	63,0	30,0	108 1534	108 1534 C	1	
36,0	19,0	63,0	30,0	108 1536	108 1536 C	1	



Центрирующие штифты для специальных кольцевых сверл

Стандарт упаковки: индивидуальная пластиковая упаковка



1 Центрирование:

Установите выталкиватель в центр керна. Теперь станок установлен в правильном положении для сверления. Включите магнит.

2 Подача СОЖ:



Смазочно-охлаждающая жидкость нагнетается автоматической системой подачи смазки через выталкивающий штифт и распределяется в зоне резания в оптимальном объеме.

3 Вывод сверла:

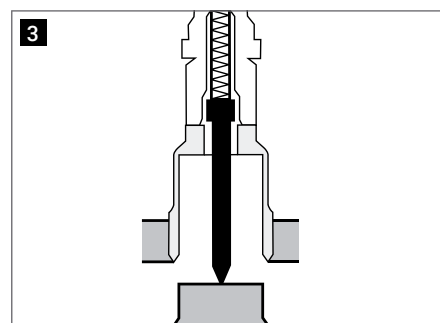
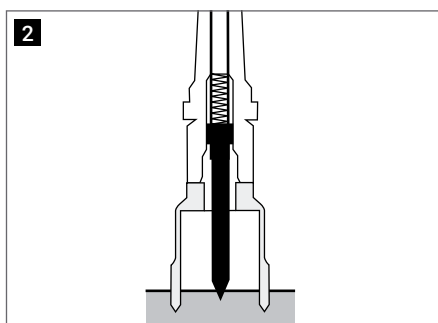
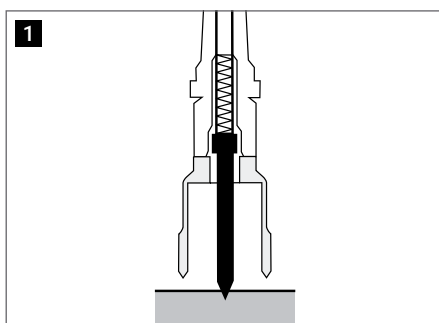

В окончательной фазе сверления сверло извлекается из отверстия за счет подпружиненного выталкивателя.



Центрирующие штифты для кольцевых (корончатых) сверл HSS

	Для глубина сверления мм		
Штифт выталкивателя Ø 6,35 x 77,0 мм для сверл HSS с хвостовиком Weldon 3/4"	30,0	108 304	1
Штифт выталкивателя Ø 6,35 x 87,0 мм для сверл HSS / твёрдосплавных с хвостовиком Quick IN	35,0 / 50,0	108 306	1
Штифт выталкивателя Ø 6,35 x 102,0 мм для сверл HSS / твёрдосплавных с хвостовиком Weldon 3/4"	55,0	108 305	1
Штифт выталкивателя Ø 8,0 x 155,0 мм для сверл HSS с хвостовиком Weldon 3/4"	110,0	108 2000	1
Штифт выталкивателя Ø 6,35 x 70,0 мм для сверл HSS с хвостовиком Weldon 3/4" - RS5e	30,0	108 344	1

Центрирующие штифты для специальных кольцевых (корончатых) сверл с твердосплавными пластинами

	Для глубина сверления мм		
Штифт выталкивателя Ø 8,0 x 81,0 мм для сверл твёрдосплавных с хвостовиком Weldon 3/4" для рельсов	30,0	108 1510	1
Штифт выталкивателя Ø 6,35 x 87,0 мм для сверл HSS / твёрдосплавных с хвостовиком Quick IN	35,0 / 50,0	108 306	1
Штифт выталкивателя Ø 8,0 x 112,0 мм для сверл твёрдосплавных с хвостовиком Weldon 3/4"	50,0	108 701	1
Штифт выталкивателя Ø 6,35 x 123,0 мм для сверл твёрдосплавных с хвостовиком Weldon 3/4" и Quick IN	50,0 + адаптер	108 110	1
Штифт выталкивателя Ø 6,35 x 102,0 мм для сверл HSS / твёрдосплавных с хвостовиком Weldon 3/4"	55,0	108 305	1



Рекомендуемая режимы сверления для специальных кольцевых (корончатых) сверл с твердосплавными пластинами



Материал:		Высокоуглеродистая сталь до 700 Н/мм ²	Легированная сталь до 1000 Н/мм ²	Чугун до 250 Н/мм ²	Сплав меди и цинка хрупкий	Сплав меди и цинка твёрдый	Сплав алюминия до 11% Si	Термопластик	Дюралюминий
Vc = м/мин		50	35	40	60	40	60	45	40
Охлаждение:		Спрей	Спрей	Сжатый воздух	Сжатый воздух	Сжатый воздух	Спрей	Вода	Сжатый воздух
Ø мм	Ø в дюймах	Об/мин	Об/мин	Об/мин	Об/мин	Об/мин	Об/мин	Об/мин	Об/мин
12,0	15/32	1327	929	1062	1592	265	1592	1194	1062
13,0	33/64	1225	857	980	1470	245	1470	1102	980
14,0	35/64	1137	796	910	1365	227	1365	1024	910
15,0	19/32	1062	743	849	1274	212	1274	955	849
16,0	5/8	995	697	796	1194	199	1194	896	796
17,0	34/64	937	656	749	1124	187	1124	843	749
18,0	45/64	885	619	708	1062	177	1062	796	708
19,0	3/4	838	587	670	1006	168	1006	754	670
20,0	25/32	796	557	637	955	159	955	717	637
21,0	3/4	758	531	607	910	152	910	682	607
22,0	7/8	724	507	579	869	145	869	651	579
23,0	13/16	692	485	554	831	138	831	623	554
24,0	15/16	663	464	531	796	133	796	597	531
25,0	63/64	637	446	510	764	127	764	573	510
26,0	1 1/32	612	429	490	735	122	735	551	490
27,0	1 1/16	590	413	472	708	118	708	531	472
28,0	1 3/32	569	398	455	682	114	682	512	455
29,0	1 9/64	549	384	439	659	110	659	494	439
30,0	1 3/16	531	372	425	637	106	637	478	425
31,0	1 7/32	514	360	411	616	103	616	462	411
32,0	1 17/64	498	348	398	597	100	597	448	398
33,0	1 19/64	483	338	386	579	97	579	434	386
34,0	1 11/32	468	328	375	562	94	562	422	375
35,0	1 3/8	455	318	364	546	91	546	409	364
36,0	1 27/64	442	310	354	531	88	531	398	354
37,0	1 29/64	430	301	344	516	86	516	387	344
38,0	1 1/2	419	293	335	503	84	503	377	335
39,0	1 17/32	408	286	327	490	82	490	367	327
40,0	1 37/64	398	279	318	478	80	478	358	318
41,0	1 39/64	388	272	311	466	78	466	350	311
42,0	1 21/32	379	265	303	455	76	455	341	303
43,0	1 11/16	370	259	296	444	74	444	333	296
44,0	1 47/64	362	253	290	434	72	434	326	290
45,0	1 25/32	354	248	283	425	71	425	318	283
46,0	1 13/16	346	242	277	415	69	415	312	277
47,0	1 55/64	339	237	271	407	68	407	305	271
48,0	1 57/64	332	232	265	398	66	398	299	265
49,0	1 15/16	325	227	260	390	65	390	292	260
50,0	1 31/32	318	223	255	382	64	382	287	255
51,0	2	312	219	250	375	62	375	281	250
52,0	2 3/64	306	214	245	367	61	367	276	245
53,0	2 3/32	300	210	240	361	60	361	270	240
54,0	2 1/8	295	206	236	354	59	354	265	236
55,0	2 5/32	290	203	232	347	58	347	261	232
60,0	2 3/8	265	186	212	318	53	318	239	212
61,0	2 13/32	261	183	209	313	52	313	235	209
65,0	2 9/16	245	171	196	294	49	294	220	196
68,0	2 43/64	234	164	187	281	47	281	211	187
70,0	2 3/4	227	159	182	273	45	273	205	182
71,0	2 51/64	224	157	179	269	45	269	202	179
75,0	2 61/64	212	149	170	255	42	255	191	170
80,0	3 5/32	199	139	159	239	40	239	179	159
85,0	3 11/32	187	131	150	225	37	225	169	150
90,0	3 35/64	177	124	142	212	35	212	159	142
95,0	3 47/64	168	117	134	201	34	201	151	134
100,0	3 15/16	159	111	127	191	32	191	143	127